

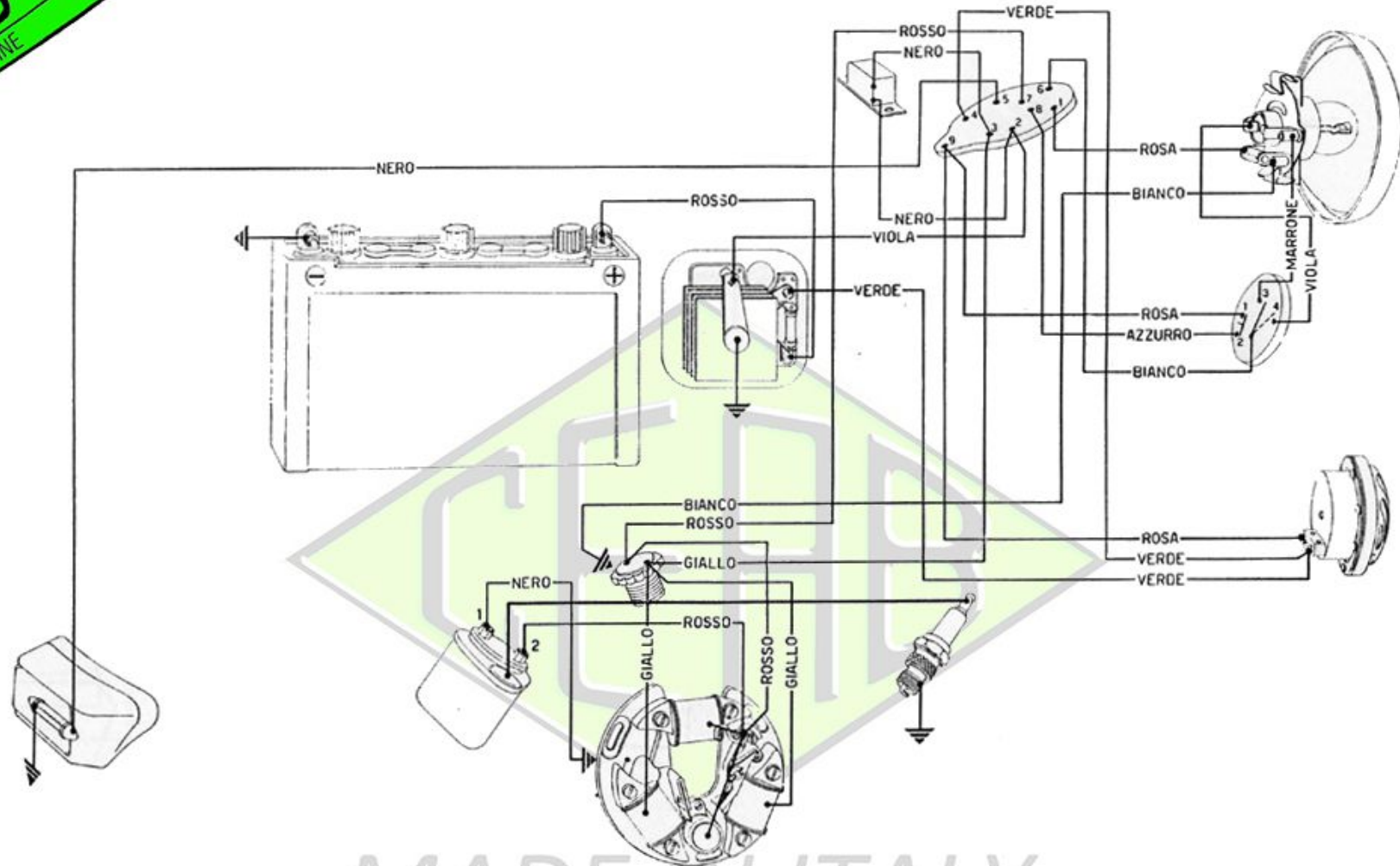

dal 1955

VESPA G. S. MOD. VS 1



Lampade: 6V - 25/25 W (faro); 6V - 3 W (luce di posizione anteriore); 6V - 5 W (luce di posizione posteriore).

Batteria: 6V - 12 Ah; **Fusibile** da 10 A; **Raddrizzatore** da 2 A; **Impedenza** da 1,8 Ω a 1 A e 50 Hz.

COLLEGAMENTI SUL COMMUTATORE

Posizioni

- « Parcheggio »
- « Tutto spento »
- « Marcia notturna con luci di posizione »
- « Marcia notturna con faro »

Morsetti collegati

4 - 5 - 1
4 - 5 - 1
2 - 3 - 5 - 6